

AK – die klassische Werkstattmaschine

Die manuelle Schwenkbiegemaschine Modell AK ist die klassische Werkstattmaschine für den täglichen Einsatz in kleinen und mittleren Betrieben – einfach unverwüstlich und bedienungsfreundlich.

NEU
Manueller
Hinteranschlag von
vorne verstellbar



Wer viele unterschiedliche Profile hintereinander weg biegen will, muss bei vielen Abkantbänken jedes Mal hinter die Maschine treten, um den Anschlag zu verstellen. Der manuelle Hinteranschlag incl. Auflagetisch lässt sich jetzt optional auch von vorne verstellen. Die gewählte Einstellung des Anschlags kann über eine Digitalanzeige zuverlässig kontrolliert werden.

Option:
Manueller Hinteranschlag 10 – 750 mm, von vorne verstellbar mit Digitalanzeige incl. Auflagetisch.

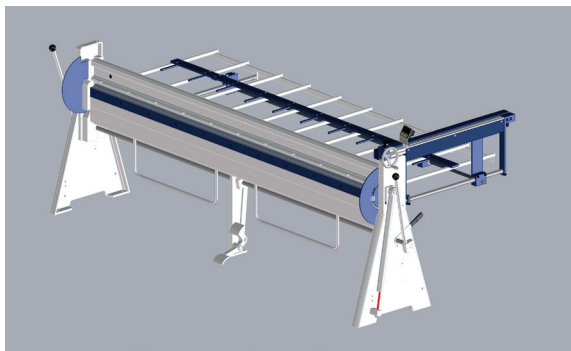

Manueller Hinteranschlag 10 – 750 mm, von vorne verstellbar mit Digitalanzeige incl. Auflagetisch.

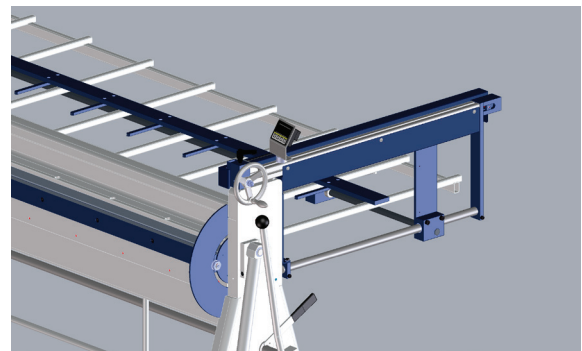

Mit der neuen Option erspart sich der Bediener den Gang um die Maschine, weil er direkt von vorne das Anschlagmaß exakt einstellen kann.